

- ⊙ ściana zewnętrzna murowana z cegły pełnej gr. 38cm
- ⊙ ścianka na szkielecie drewnianym 10x10cm bez wypełnienia jednostronnie płyta paździeżowa gr. 12mm
- ⊙ deski 3,5cm belki stropowe 23x21cm glina z trocinami między belkami na gr. 9cm deski 2,5cm pustka powietrzna 11,5cm deski 3,5cm tynk na trzcinie
- ⊙ legary 10 x10cm i 12x12cm kleszcze 20x8cm od spodu deski 3,5cm tynk na trzcinie
- ⊙ pokrycie z płyt falistych- eternit łąty 4x5cm krokiew 16x12,5cm w przestrzeniach strychowych ach nieocieplony

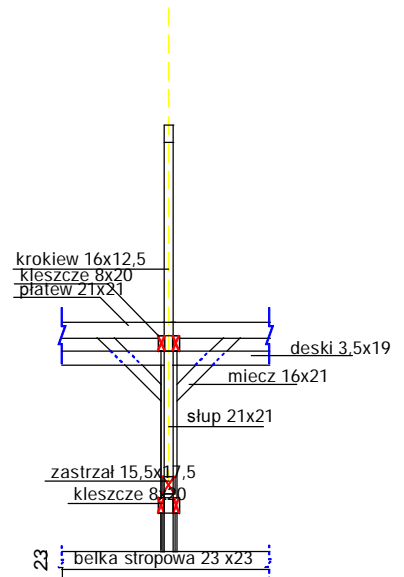

PRZEKRÓJ A - A - INWENTARYZACJA

1:75

<p>Projekty budowlane audyty i świadectwa energetyczne pozwolenia na budowę i użytkowanie, SEPBA mgr inż. Tadeusz Dyrła upr.bud.nr A/PNB/8300/105/81 78-100 Kolobrzeg ul. Okopowa 10C tel. 694 721 908</p>	Investor	Urząd Gminy w Rymaniu		
	Adres	78-125 Tymań ul. Szkolna 7		
	Dane kto	Imię i nazwisko	Nr uprawnień	Podpis
	Projektował konstrukcję	mgr. inż. Tadeusz Dyrła	A/PNB/8300/105/81	
Projektował architekturę	mgr. inż. arch. Anna Józefowicz	22/ZPOIA/OKK/2007		
Opracował				
Nazwa inwestycji	Wymiana pokrycia dachowego z naprawą więźby dachowej			
Adres inwestycji	78-125 Dębica gm. Rymań dz. nr 171/3			
Stadium projektu	Projekt budowlany - wykonawczy	Data	Skala	Nr rys.
Nazwa rysunku	Przekrój A-A- inwentaryzacja	03.2009r	1:75	10